

ISINNOVA

LE IDEE, SENZA LA LORO ESECUZIONE, SONO
ALLUCINAZIONI
THOMAS EDISON



ISINNOVA CREDE NELLE
IDEE E NEL LORO
POTERE DI
RINNOVAMENTO

IL SUO INTENTO È
AFFIANCARE
L'INVENTORE CON
SERVIZI DI
CONSULENZA MIRATI E
SPECIALIZZATI.

ISINNOVA FORNISCE
CONSULENZA
COMPLETA CON
L'OBIETTIVO DI
PORTARE A TERMINE LE
NUOVE IDEE.

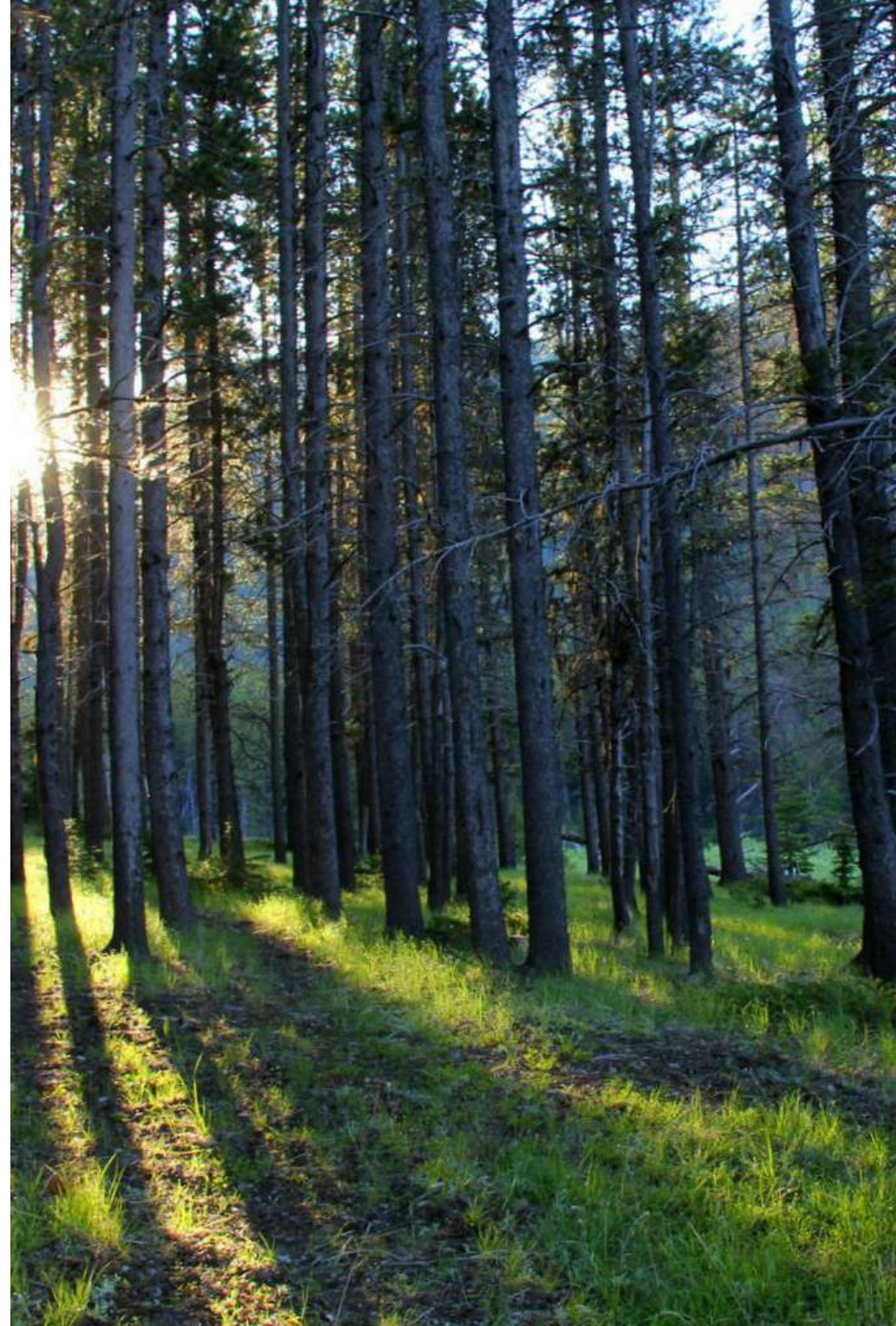

ISINNOVA IN NUMERI



6 IDEE FINANZIATE DIRETTAMENTE



26 BREVETTI REALIZZATI



40 PROGETTI ATTIVI



30 COLLABORATORI ESTERNI



250 INVENTORI INCONTRATI



7 BANDI VINTI



IL TEAM



Cristian



Alvisè



Marco



Alessandro



Samuele



Mauro



Stefano



Luca

COLLABORAZIONE CONTINUA
CON UNIVERSITÀ E STAGISTI

Università degli studi di Brescia
Accademia Santa Giulia
Fondazione ITS



RICERCA E
SVILUPPO PER LE
AZIENDE



SVILUPPO DI
PROGETTI PER
PRIVATI



SVILUPPO E
VENDITA DI IDEE
PROPRIE



BANCA DELLE
IDEE



ISINNOVA



Inventa, sviluppa, innova

...

IL NOSTRO LOGO NASCE DALLA FUSIONE DI DUE
IMMAGINI ICONICHE: IL SIMBOLO DI "ON" CHE
SIMBOLEGGIA L'ACCENSIONE, E L'UOMO VITRUVIANO
DI LEONARDO, GENIO RINASCIMENTALE



SERVIZI

- ANALISI DELL'IDEA
- RICERCHE DI MERCATO
- ANTERIORITÀ
- FATTIBILITÀ TECNICA
- PROGETTAZIONE
- PROTOTIPAZIONE
- CONSULENZA BREVETTUALE
- RICERCA FONDI





Mori 2a

CAPACITA' E RISORSE
DA VALORIZZARE

Azienda attiva nel campo dei contenitori per alimenti in acciaio e plastica,
realizza prevalentemente prodotti conto terzi

COME VALORIZZARE LE PROPRIE COMPETENZE?

STUDIO E PROGETTAZIONE DI UNA LINEA
DI PRODOTTI DI ALTA QUALITÀ

NASCITA DEL MARCHIO MOA DESIGN

MOA



LINEA BUFFET
SETTORE
H.O.R.E.C.A.

DEPOSITO DEL DISEGNO A LIVELLO
EUROPEO DEI VARI MODELLI

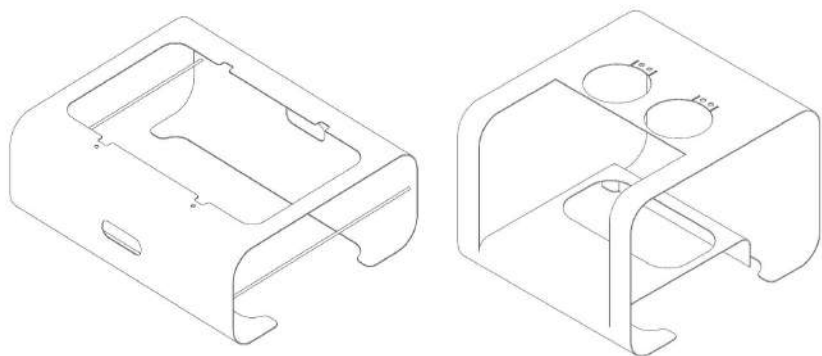

- MOTIVAZIONI
- Settore molto competitivo a livello europeo.
- Forte propensione alla contraffazione.
- I diversi player propongono spesso soluzioni molto simili



MUHÀ®

L'EVOLUZIONE DEL PROFUMAMBIENTE

Da oltre 25 anni, Gruppo Motta, ricerca e crea con passione, concetti e prodotti da proporre al mercato nazionale ed internazionale, valuta esigenze e nuove esperienze per nuove idee di acquisto. È così che nasce MUHÀ la linea di profumazioni multiuso, un'evoluzione del profumambiente.

UN MONDO DI PROFUMI
UN MONDO DI COLORI



IL MARCHIO (DENOMINATIVO) E' STATO
DEPOSITATO IN ITALIA, UE, CINA, STATI
UNITI, RUSSIA

MUHÀ®

CLASSI:

CLASSE 3: PROFUMI, OLI, DIFFUSORI

CLASSE 4: CANDELE

CLASSE 5: DEODORANTE PER AUTOMOBILI

CLASSE 11: DIFFUSORI ELETTRICI

CLASSE 21: VAPORIZZATORI